

## Návod na použití - CZ

### Kruhová trampolína



- 6'(183 cm) Trampolína
- 8'(244 cm) Trampolína
- 10'(305 cm) Trampolína
- 13'(396 cm) Trampolína
- 14'(426 cm) Trampolína
- 15'(457 cm) Trampolína

**ČTĚTE NÁVOD AŽ DO KONCE!!!**  
Děkujeme vám za zakoupení našeho výrobku.

**PŘI ZTRÁTĚ ČI ZLOMENÍ ČÁSTÍ, PROSÍM, KONTAKTUJTE MÍSTO KOUPE  
VÝROBKU.**

## ROZPIS ČÁSTÍ

Poř. číslo	Číslo součástky	Popis	6'	8'	10'	12'	13'	14'
1	TR800	Plachta trampolíny, připevněná V-Kroužky	1	1	1	1	1	1
2	TR801	Rámový kryt	1	1	1	1	1	1
3	TR802	Vrchní tyč	6	6	8	8	8	8
4	TR803	T- část	6	6	8	8	8	8
5	TR804	Nožní podpěra	3	3	4	4	4	4
6	TR805	Vertikální prodloužená noha	0	6	8	8	8	8
7	TR806	Pružiny	48	60	64	72 neb 80	80 nebo 88	88 nebo 96
8	TR807	Vývěska bezpečnostní instrukcí	1	1	1	1	1	1
9	TR808	Svorka s napínacím hákem	1	1	1	1	1	1

## DALŠÍ POLOŽKY – Trampolína má pět nohou

Poř. číslo	Číslo součástky	Popis	12'	13'	14'	15'
1	TR800	Plachta trampolíny, připevněná V-Kroužky	1	1	1	1
2	TR801	Rámový kryt	1	1	1	1
3	TR802	Vrchní tyč	10	10	10	10
4	TR803	T- část	10	10	10	10
5	TR804	Nožní podpěra	5	5	5	5
6	TR805	Vertikální prodloužená noha	10	10	10	10
7	TR806	Pružiny	70 neb 80	80 nebo 90	90 nebo 100	100 nebo 110
8	TR807	Vývěska bezpečnostní instrukcí	1	1	1	1
9	TR808	Svorka s napínacím hákem	1	1	1	1

## DALŠÍ POLOŽKY – Trampolína má šest nohou

Poř. číslo	Číslo součástky	Popis	10'	12'	13'	14'	15'
1	TR800	Plachta trampolíny, připevněná V-Kroužky	1	1	1	1	1
2	TR801	Rámový kryt	1	1	1	1	1
3	TR802	Vrchní tyč	12	12	12	12	12
4	TR803	T- část	12	12	12	12	12
5	TR804	Nožní podpěra	6	6	6	6	6
6	TR805	Vertikální prodloužená noha	12	12	12	12	12
7	TR806	Pružiny	84	96	96	108	120
8	TR807	Vývěska bezpečnostní instrukcí	1	1	1	1	1
9	TR808	Svorka s napínacím hákem	1	1	1	1	1

Přiloženy jsou aktuální technické podmínky a vlastnosti produktu, avšak bez upozornění mohou být provedeny změny ve vybavení, použitelnosti, technických podmínkách a vzhledu.

## DODATEČNÉ INFORMACE

Jako každá aktivita, která uvádí vaše tělo do pohybu, tak i trampolína přináší určitá rizika. Ke snížení možnosti zranění. Doporučujeme použití hrazení, aby se předešlo pádu z trampolíny. Hrazení by nemělo být používáno k úmyslnému odražení od strany. Žádné zařízení nemůže zcela zaručit vaši bezpečnost a bezpečná hra je vždy vaší zodpovědností. Hrazení podstatně snižuje riziko zranění. Na trampolíně nesmí být víc než jedna osoba. Nepokoušejte se obracet, dělat salta či kotouly. Dále doporučujeme užívat povrch tlumící dopad na podlahu kolem trampolíny.

## SKÁKEJTE BEZPEČNĚ NA VAŠÍ TRAMPOLÍNĚ



Nesprávné použití a hrubé zacházení na trampolíně je nebezpečné a může způsobit vážné zranění nebo smrt

1. **NEDĚLEJTE** a nepovolujte kotouly. Dopad na hlavu nebo krk může způsobit vážné zranění, ochrnutí nebo smrt. Dokonce, i když dopadnete do středu plachty.
2. **NEPOVOLUJTE** více než jednu osobu na trampolíně. Pokud by se na trampolíně nacházelo více osob ve stejný čas, mohlo by to způsobit vážné zranění.
3. Používejte trampolínu pouze pod dohledem dospělé, dobře informované osoby.
4. Trampolíny vysoké nad 51cm nejsou doporučovány užívat dětmi pod 6 let
5. Zkontrolujte trampolínu před každým začátkem užívání. Ujistěte se, že je rámový kryt správně a bezpečně umístěn. Nahrďte všechny opotřebené, defektní nebo chybějící části.
6. Slézání a vylézání na trampolínu. Při slézání neskákejte z trampolíny na podlahu a při vylézání zase naopak nenaskakujte. **Nepoužívejte** trampolínu jako odrazový můstek ke skoku na jiný objekt.
7. Skákání zastavíte dopadem s mírným pokrčením kolen, aby byly nohy v kontaktu s plachtou. Naučte se tuto dovednost jako první.
8. Naučte se důkladně základní skoky a pozice těla před tím, než začnete dělat obtížnější skoky. Druhy základních skoků mohou být provedeny v různých kombinacích. Obratě se na část základních skoků v tomto návodu.
9. Vyhněte se příliš vysokým skokům. Zůstaňte níže, dokud nezískáte kontrolu nad skokem a opakujte si přistání do středu trampolíny. Kontrola je důležitější než výška.
10. Během skákání držte hlavu nahoře a dívejte se na okraj trampolíny. To pomůže získat kontrolu nad rovnováhou.
11. Neskákejte, když jste unavení nebo po příliš dlouhou dobu.
12. Při neuváženém používání bezpečně trampolínu zajistěte a zabraňte neoprávněnému použití. Pokud je používán žebřík k trampolíně, odstraňte jej při odchodu z místnosti, abyste zabránili nežádoucímu přístupu dětí pod 6 let.
13. Udržujte prostor kolem trampolíny čistý a odstraňte všechny předměty, které by mohly uživateli překážet.
14. Nepoužívejte trampolínu, pokud jste pod vlivem alkoholu či drog.
15. Pro informace o dovednostech a tréninku kontaktujte kvalifikovaného instruktora.

16. Skákejte, pouze pokud je podložka suchá. Trampolína nesmí být používána ve větrných podmínkách.
  17. Před užitím trampoliny si přečtete všechny informace. Upozornění a instrukce o ochraně, údržbě a užívání trampoliny jsou obsaženy ke zvýšení bezpečnosti a příjemnému užívání tohoto zařízení.
- **NENOSTE** obuv s podrážkou, které způsobují nadměrné opotřebení plachty.
  - **NENOSTE** šperky, ozdoby, knoflíky či další věci, které mohou poškodit plachtu.
  - Skákejte ve středu plachty.

## MONTÁŽ

1. Zajistěte adekvátní prostor nad hlavou. Doporučuje se minimálně 7,3 metrů od země. Zajistěte odstranění drátů, větví stromů a dalších možných nebezpečí.
2. Zajistěte dostatečné místo kolem trampoliny. Umístěte ji pryč od stěn, staveb, plotů, bazénů a dalších herních ploch. Udržujte čistý prostor na všech stranách trampoliny.
3. Před užitím umístěte trampolínu na rovném povrchu.
4. Používejte trampolínu v dobře osvětlených prostorách. Umělé osvětlení může být požadováno v domácím prostředí nebo temných místnostech.
5. Zabezpečte trampolínu před nepovoleným a nehlídaným používáním.
6. Odstraňte všechny překážky zpod trampoliny.
7. Vlastník a dozor trampoliny jsou zodpovědní za uvědomění uživatelů o pokynech uvedených v instrukcích.

## ÚVOD

**Před použitím trampoliny, si prosím přečtete pozorně všechny informace uvedené v tomto manuálu.** Ke snížení rizika zranění, prosím, postupujte podle následujících rad a pokynů.

※ Nesprávné použití a hrubé zacházení s trampolínou je nebezpečné a může způsobit vážné zranění!

※ Zkontrolujte trampolínu před každým použitím kvůli opotřebení, chyběním či ztrátou součástí.

※ Montáž, ochrana a udržování výrobku, bezpečnostní typy, varování, a správné techniky skákání jsou zahrnuty v tomto manuálu. Všichni uživatelé a dohlížející se musí seznámit s těmito instrukcemi.

Všichni uživatelé musí být spravení o jejich vlastním limitu/omezení před začátkem skákání na trampolíně.

### varování



NE VIC NEŽ JEDEN  
ČLOVĚK NA TRAMPOLINĚ!  
VÍCE SKÁKAJÍCÍCH  
ZVYŠUJE RIZIKO ZRANĚNÍ  
JAKO JE ZLOMENÍ KRKU,  
NOHY, ZAD NEBO ZRANĚNÍ  
HLAVY.



NEDĚLEJTE KOTOULY  
(PŘEMETY),  
KTERÉ ZVYŠUJÍ RIZIKO  
DOPADU NA HLAVU, KRK  
A S TÍM SPOJEN RISK  
VÁŽNĚHO ZRANĚNÍ ČI SMRTI

Vždy konzultujte váš fyzický stav před zahájením jakékoliv fyzické aktivity.

## PROSÍM, USCHOVEJTE TYTO INFORMACE PRO POZDĚJŠÍ NAHLÉDNUTÍ.

### INFORMACE O UŽÍVÁNÍ TRAMPOLÍNY

Nejprve si přivykněte na pružnost trampoliny a ohmatejte si ji. Musíte být zaměřeni na základní postavení vašeho těla poté můžete provádět každý skok (základní skoky) dokud ho nebudete schopni udělat s lehkostí a kontrolou.

#### **K zastavení skoku, ostře ohněte kolena před tím, než se vaše chodidla dotknou plachty.**

Tato technika by měla být prováděna pokaždé, když se učíte základní skoky.

Dovednost zastavit by měla být použita kdykoliv ztratíte balanc nebo kontrolu nad vaším skokem.

Vždy se naučte nejprve nejjednodušší skok. Až získáte kontrolu přejděte ke skokům obtížnějším a pokročilejším. **Kontrolovaný skok je takový, když dopadnete do stejného místa plachty, ze kterého jste vyskočili.** Pokud hned přejdete k pokročilejším skokům před prvním zaškolením, zvyšujete riziko zranění.

Neskákejte na trampolíně příliš dlouho v jednom kuse až do vyčerpání, zvyšujete riziko zranění. Skákejte pouze po určitou (krátkou) dobu. Ve stejnou dobu může na trampolíně skákat pouze jeden člověk.

Skokari by měli nosit trička, kraťasy, nebo tílka a předepsané gymnastické body, silné ponožky nebo být naboso. Pokud právě začínáte, můžete nosit dlouhé splývavé trika a dlouhé kalhoty k ochraně před poškrábáním a odřením než se naučíte správné pozici při dopadu a formu. Nenoste těžké boty s podrážkou, jako jsou tenisové boty. Může to způsobit nadměrné opotřebení plachty.

Měli by jste vždy správně vylézat a slézat z trampoliny, abyste se vyhnuli zranění. Při správném vylézání byste se měli chytit rámu a nakročít nebo se svalit přes rám, pružiny a na plachtu trampoliny. Nikdy nezapomeňte položit ruce na rám, když vylézáte nebo slézáte. Nevkračujte přímo a nesvírejte pevné konstrukci. Ke správnému slzení se přesuňte ke straně a opřete se rukama o rám jako opěra. Sestupte z plachty na podlahu. Menší děti by měly mít při slézání a vylézání asistenci.

Neskákejte bezohledně, zvýšíte riziko zranění. Klíč k bezpečí a požitku z trampoliny je v kontrole a zvládnutí různých skoků. Nikdy nezkoušejte naskočit na trampolínu, když je tam někdo jiný, aby získal výšku!

Nikdy neužívejte trampolínu bez dozoru.

### KLASIFIKACE NEHOD

**Vylézání a slézání:** Buďte velmi opatrní, když vylézáte a slézáte z trampoliny. **NEVYLÉZEJTE** na trampolínu sevřením konstrukce a stoupnutím na pružiny nebo skokem na podložku z jakéhokoli povrchu (např. plošina, střecha, žebřík), zvyšujete nebezpečí zranění.

**NESLÉZEJTE** skokem z trampoliny. Když si na trampolíně hrají malé děti, potřebují pomoc při vylézání a slézání.

**Užití alkoholu nebo drog:** **NEKONZUMUJTE** alkohol a drogy před nebo v průběhu užívání trampoliny. Poškodí to váš úsudek, reakci a celkovou fyzickou koordinaci.

*Více skákajících:* Pokud je více skákajících (více než jedna osoba na trampolíně ve stejný čas), zvyšují riziko zranění. Zranění mohou nastat, když rychle odejdete z trampoliny, ztratíte kontrolu, stětnete se s jiným skokanem nebo doskočíte na pružiny. Zpravidla bývají zranění lehčí lidé na trampolíně.

*Náraz na konstrukci či pružiny:* Když si hrajete na trampolíně, ZŮSTÁNTE ve středu plachty. To sníží riziko zranění v důsledku nárazu či dopadu na konstrukci a pružiny. Vždy nechejte rámový kryt na konstrukci. NESKÁKEJTE nebo nestoupejte na rámový kryt, není určen k podpirání váhy člověka.

*Ztráta kontroly:* NEZKOUŠEJTE obtížné skoky dokud jste si neosvojili ty jednodušší. Zvyšujete riziko zranění. Kontrolovaný skok je takový, když doskočíte do stejného místa plachty, ze kterého jste vyskočili. Pokud ztratíte kontrolu při skákání, pokrčte oslze kolena když dopadáte a přestaňte skákat. Znovu získejte kontrolu.

*Kotmelce (salta):* NEDĚLEJTE kotouly jakéhokoli typu (dopředu nebo dozadu) na této trampolíně, zvyšujete nebezpečí zranění krku nebo zad, které může způsobit smrt nebo ochmuti.

*Cizí předměty:* NEPOUŽÍVEJTE trampolinu, když jsou pod nebo nad domácí mazlíčci, jiní lidé, zvířata nebo další předměty. Zvyšujete riziko zranění. NEDRŽTE v ruce jakýkoliv cizí předmět. NEPOKLÁDEJTE na trampolinu žádné předměty. Prosím, buďte informováni o tom, co je nad vámi, když používáte trampolinu. Větvičky stromů, dráty nebo jiné předměty nacházející se nad trampolinou mohou způsobit zranění.

*Špatná údržba trampoliny:* Trampolína ve špatném stavu zvyšuje riziko zranění. Prosím, zkontrolujte stav trampoliny před každým použitím z důvodu možnosti ohnutí železných tyčí, natrhnutí plachty, ztracení nebo zlomení pružin a celkovou stabilitu trampoliny.

*Povětrnostní podmínky:* Prosím, když používáte trampolinu, buďte informováni o povětrnostních podmínkách. Nepoužívejte trampolinu, když je plachta mokrá a ve větrných podmínkách.

*Omezený přístup:* Když je trampolína v neuvžívání, uskladněte přístupový žebřík na bezpečném místě kvůli zabránění nepovoleného a nekontrolovaného přístupu.

## **TIPY, JAK SNÍŽIT RIZIKO NEHODY**

**Role skokana při prevenci nehod**

Mějte pod kontrolou své skoky. NEPŘECHÁZEJTE ke složitějším či obtížnějším skokům, dokud se nenaučíte skoky základní.

Vzdělání je také klíč k bezpečnosti. Čtíte, porozumíte a praktikujte všechny bezpečnostní opatření a varování předcházející užívání trampoliny. Kontrolovat skok znamená, když doskočíte do stejného místa plachty, ze kterého jste vyskočili. Pro dodatečné bezpečnostní typy a instrukce, prosím, kontaktujte kvalifikovaného instruktora.

**Role dozorce v prevenci nehod**

Dozor musí umět a prosadit všechny bezpečnostní pravidla a pokyny. Dozor je zodpovědný poskytovat znalostní rady a pokyny všem skokanům. Pokud je dozorce neschopný nebo neadekvátní, trampolína by měla být rozebrána a uskladněna na bezpečném místě k předejití neoprávněného užívání. Dozor je

dále zodpovědný se přesvědčit, že bezpečnostní vývěska je umístěna na trampolině a skokari jsou informováni o těchto varováních a instrukcích.

## **BEZPEČNOSTNÍ INSTRUKCE**

### **SKOKANI:**

- ✘ Nikdy nepoužívejte trampolinu, pokud jste požíli alkohol, drogy či léky, které ovlivňují vaše vnímání.
- ✘ Před použitím trampolíny si sundejte z těla všechny ostré předměty.
- ✘ Opatrně a bezpečně vylézejte a slézejte. Neskákejte na nebo z trampolíny a nikdy ji nepoužívejte jako odrazový můstek k přeskočení na jiný objekt.
- ✘ Nejdříve zvládněte základní jednoduché skoky, než se můžete pustit do skoků náročnějších.  
Nahlédněte do sekce základních dovedností abyste věděli, jak začít.
- ✘ K zastavení skákání dopadněte na plachtu s mírně pokrčenými koleny.
- ✘ Buďte ve střehu vždy, když skáčete na trampolině. Kontrolovaný skok je takový, kdy doskočíte do stejného místa, ze kterého jste se odrazili. Kdykoliv cítíte, že se vám věci vymykají z rukou, přestaňte.
- ✘ Nikdy neskákejte příliš dlouho v jednom kuse.
- ✘ Dívejte se na plachtu k udržení kontroly. Pokud to neuděláte, můžete ztratit bilanci nebo kontrolu.
- ✘ Nikdy nesmí být na trampolině víc než jeden člověk.
- ✘ Vždy používejte trampolinu pouze pod dohledem dospělé osoby.

### **DOHLED:**

Naučte se základní skoky a bezpečnostní pravidla. Uplatněte všechny tyto opatření a ujistěte se, že se noví skokari naučili nejprve základní skoky před tím, než se pustí do skoků obtížnějších a pokročilejších.

- ✘ Na všechny skokary musí být dohlíženo bez ohledu na jejich úroveň schopností a věk.
- ✘ Nikdy nepoužívejte trampolinu, když je mokrá, poškozená, špinavá či opotřebená. Trampolína by měla být zkontrolována před tím, než začnete skákat.
- ✘ Odstraňte všechny předměty, které mohou skokarovi překážet. Uvědomte si, co je nad, pod a kolem trampolíny.
- ✘ Především nehlídanému a neoprávněnému užívání. Trampolína by měla být zabezpečena v době jejího neužívání.

### **UMÍSTĚNÍ TRAMPOLÍNY**

Minimální prostor nad trampolinou je 7,3 metrů. Ujistěte se, že v blízkosti nejsou žádné překážky či nebezpečí, jako jsou větve stromu, houpačková souprava, bazény, elektrické dráty, stěny, ploty atd.

Prosím, buďte informováni o následujících vybraných místech pro trampolinu:

- ✘ Trampolína musí být umístěna na rovném povrchu.

- ※ Místo musí být dobře osvětleno.
- ※ Všechny překážky nad a pod nebo kolem trampolíny musí být odstraněny.

Pokud nebudete dodržovat tyto pokyny, zvyšujete riziko, že někoho zraníte.

### ⚠ WARNING!

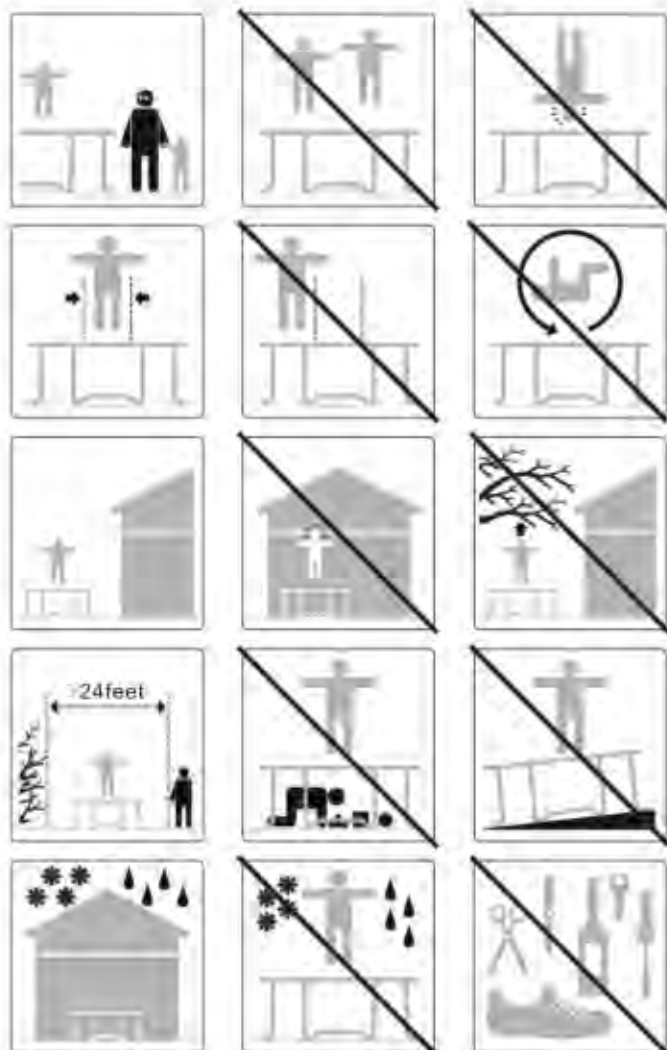

### PLÁN CVIČENÍ

Následující cvičení jsou doporučena k naučení základních kroků a skoků před pokročením ke složitějším a komplikovanějším. Měli byste si přečíst a porozumět všem bezpečnostním informacím před vylézáním na trampolínu. Celková debata, předvedení tělové mechaniky a pokyny pro trampolínu by měly proběhnout mezi dohledem a studentem.

#### Lekce 1

- A. Vylézání a nalézání – Demonstrace správných technik.
- B. Základní skok -Demonstrace a praxe.
- C. Brzdění (kontrola skoku) - Demonstrace a praxe. Naučit se na příkaz zabrzdit.
- D. Ruce a kolena - Demonstrace a praxe. Váha by měla být na čtyři - - stupeň doskočení a vyrovnání.

#### Lekce 2

- A. Zhodnocení a praktikování techniky naučené v Lekci 1.



B. Skok na kolena- Demonstrace a praxe. Naučit se základní skok dolů na kolena a zpět před vyzkoušením polovičního otočení doleva a doprava.

C. Skok do sedu -Demonstrace a praxe. Naučit se základní skok do sedu než přidáte skok na koleno, ruce a kolena – opakování.

### Lekce 3

A. Zhodnocení a vyzkoušení dovedností a technik naučených v předchozích lekcích.

B. Dopad dopředu-Všichni žáci by si měli osvojit pozici na bříše (čelem k zemi) zatímco instruktor kontroluje chybné pozice, které mohou způsobit zranění.

C. Začněte se skoky na rukách a kolenou a poté natáhněte tělo do pozice na bříše, dopadněte na plachtu a vraťte se zpět na nohy.

D. Opakování-Skok na ruce a kolena, Skok do boku, zpět na nohy, skok do sedu, zpět na nohy

### Lekce 4

A. Zhodnocení a vyzkoušení dovedností a technik naučených v předchozích lekcích.

B. Obrat o polovinu

i. Začněte pozicí čelem k zemi. Jakmile budete v kontaktu s plachtou, odrážejte se pažemi na pravou nebo levou stranu, hlavu a ramena otáčejte ve stejném směru.

ii. Během otočky se ujistěte, že máte záda souběžně s plachtou a hlavu vzhůru.

iii. Po dokončení otočení, přistaňte do pozice čelem k zemi – na bříše.

Po dokončení této lekce má student základní znalosti o skocích na trampolíně. Skokani by měli být povzbuzováni k vyvíjení opakování s důrazem na kontrolu a formu.

Hra, která může být hrána k tomu, aby žáka povzbudila k rutině opakování je "SKOK". V této hře hráči počítají od 1 do 10. První hráč začne se skokem. Hráč 2 musí udělat ten samý skok a přidat další. Hráč 3 předvede skok prvního a druhého hráče a přidá skok třetí. To pokračuje, dokud hráč nebude schopný zopakovat skoky ve stejném pořadí. První osoba, která skok zkazí, obdrží písmeno "S". To pokračuje, až dokud někdo nedostane celé slovo "SKOK". Poslední zbývajícím závodník je považován za vítěze! Dokonce i když hrajete tuto hru, je důležité aby jste **dostali opakování pod kontrolu**. Nezkoušejte složité nebo vysoké skoky, které jste se dosud nenaučili.

K nárůstu dalších dovedností by měl být kontaktován kvalifikovaný instruktor.

## ZÁKLADNÍ SKOKY NA TRAMPOLÍNĚ

### ZÁKLADNÍ SKOK

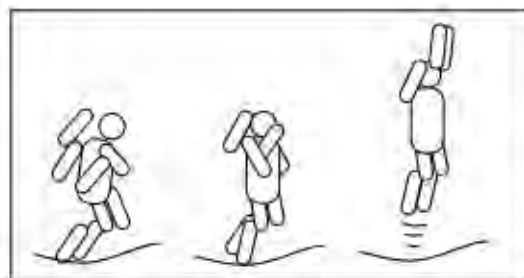

1. Stoupněte si na střed trampolíny, přesuňte váhu těla na špičky, nohy mírně rozkročte. Sledujte trampolínu.

2. Rozkývejte paže dopředu a nahoru v kruhových pohybech.

3. Při výskoku dejte nohy k sobě, špičky namiřte směrem dolů.

4. Při dopadávání na trampolínu mějte nohy mírně rozkročené.

## SKOKY NA KOLENOU

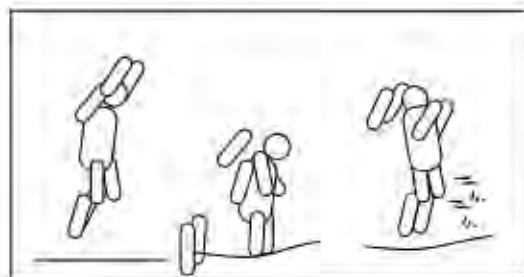

1. Začněte základním skokem. Neskákejte vysoko.
2. Doskočte na kolena, záda držte vzpřímená. K udržení rovnováhy používejte paže.
3. Dostaňte se zpět do základního skákání kmitáním paží nahoru.

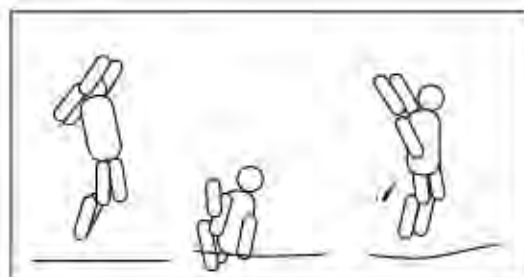

1. Doskočte do sedů na plocho.
2. Umístěte ruce na trampolínu vedle boků.
3. Zpět do vzpřímené pozice se vraťte odražením rukama.

## SKÁKÁNÍ NA BŘÍŠE



1. Začněte nízkými skoky
2. Dopadněte na břicho (obličejem dolů), paže nechte protažené dopředu
3. Odražte se od trampolíny rukama a vraťte se zpět do vzpřímené pozice.

## SKÁKÁNÍ S OBRATEM 180 STUPŇŮ

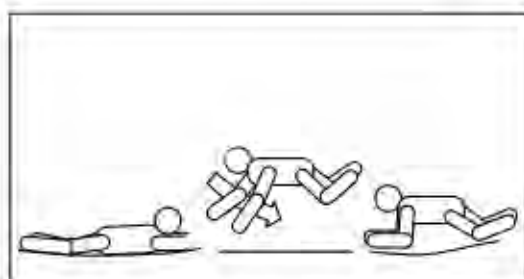

1. Začněte se skákáním na bříše.
2. Odražte se levou nebo pravou rukou a pažemi (podle toho, kterým směrem se chcete točit).
3. Pokračujte hlavou a rameny ve stejném směru a držte záda paralelně k podložce s hlavou nahoru.
4. Doskočte na břicho a do vzpřímené pozice se vraťte odražením rukama a paží.

## MONTÁŽNÍ INSTRUKCE

**K sestavení této trampolíny** potřebujete naše speciální napínací hák poskytovaný s tímto produktem. Mimo čas užívání trampolína může být lehce rozložena a uskladněna.

**Prosím, čtěte montážní instrukce, než začnete se sestavováním výrobku.**

## PŘED SESTAVOVÁNÍM

Prosím, zkontrolujte popisy částí a čísla. Montážní instrukce užívají tyto popisy a čísla jako reference.

Ujistěte se, zda máte všechny uvedené části. Pokud vám chybí jakákoliv součástka, kontaktujte místo koupě.

**Prosím, použijte rukavice k ochraně rukou před přiskřípnutím během montování.**

## ROZPIS ČÁSTÍ

Prosím, vyberte velikost vaší trampolíny.

Pořadové číslo	Číslo součástky	Popis	6'	8'	10'	12'	13'	14'
1	TR800	Plachta trampolíny, připevněná V-Kroužky	1	1	1	1	1	1
2	TR801	Rámový kryt	1	1	1	1	1	1
3	TR802	Vrchní tyč	6	6	8	8	8	8
4	TR803	T- část	6	6	8	8	8	8
5	TR804	Nožní podpěra	3	3	4	4	4	4
6	TR805	Vertikální prodloužená noha	0	6	8	8	8	8
7	TR806	Pružiny	48	60	64	72 neb 80	80 neb 88	88 neb 96
8	TR807	Vývěska bezpečnostní instrukcí	1	1	1	1	1	1
9	TR808	Svorka s napínacím hákem	1	1	1	1	1	1

**DALŠÍ POLOŽKY – Trampolína má pět nohou.**

Pořadové číslo	Číslo součástky	Popis	12'	13'	14'	15'
1	TR800	Plachta trampolíny, připevněná V-Kroužky	1	1	1	1
2	TR801	Rámový kryt	1	1	1	1
3	TR802	Vrchní tyč	10	10	10	10
4	TR803	T- část	10	10	10	10
5	TR804	Nožní podpěra	5	5	5	5
6	TR805	Vertikální prodloužená noha	10	10	10	10
7	TR806	Pružiny	70 neb 80	80 neb 90	90 neb 100	100 neb 110
8	TR807	Vývěska bezpečnostní instrukcí	1	1	1	1
9	TR808	Svorka s napínacím hákem	1	1	1	1

**DALŠÍ POLOŽKY – Trampolína má šest nohou.**

Pořadové číslo	Číslo součástky	Popis	10'	12'	13'	14'	15'
1	TR800	Plachta trampolíny, připevněná V-Kroužky	1	1	1	1	1
2	TR801	Rámový kryt	1	1	1	1	1
3	TR802	Vrchní tyč	12	12	12	12	12
4	TR803	T- část	12	12	12	12	12
5	TR804	Nožní podpěra	6	6	6	6	6
6	TR805	Vertikální prodloužená noha	12	12	12	12	12
7	TR806	Pružiny	84	96	96	108	120
8	TR807	Vývěska bezpečnostní instrukcí	1	1	1	1	1

K SEŠTAVENÍ TRAMPOLÍNY JSOU POTŘEBA DVA LIDÉ, PAMATUJTE NA POUŽITÍ RUKAVIC BĚHEM MONTOVÁNÍ, ABYSTE SE VYHLI PŘISKŘÍPNUTÍ.

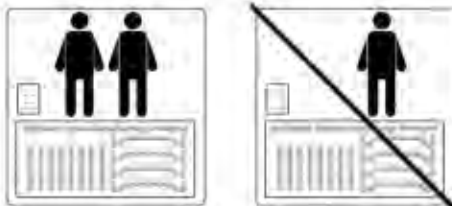

**KROK 1 – kontrola konstrukce**

Zkontrolujte, zda jste obdrželi všechny části, které jsou užívány v zobrazení níže. Všechny součástky se stejnou částí jsou zaměnitelné a nemají pravý nebo levý směr.

Ke spojení částí, jednoduše vsuňte část tyče do vedlejší části. Toto spojení je nazýváno "T část".

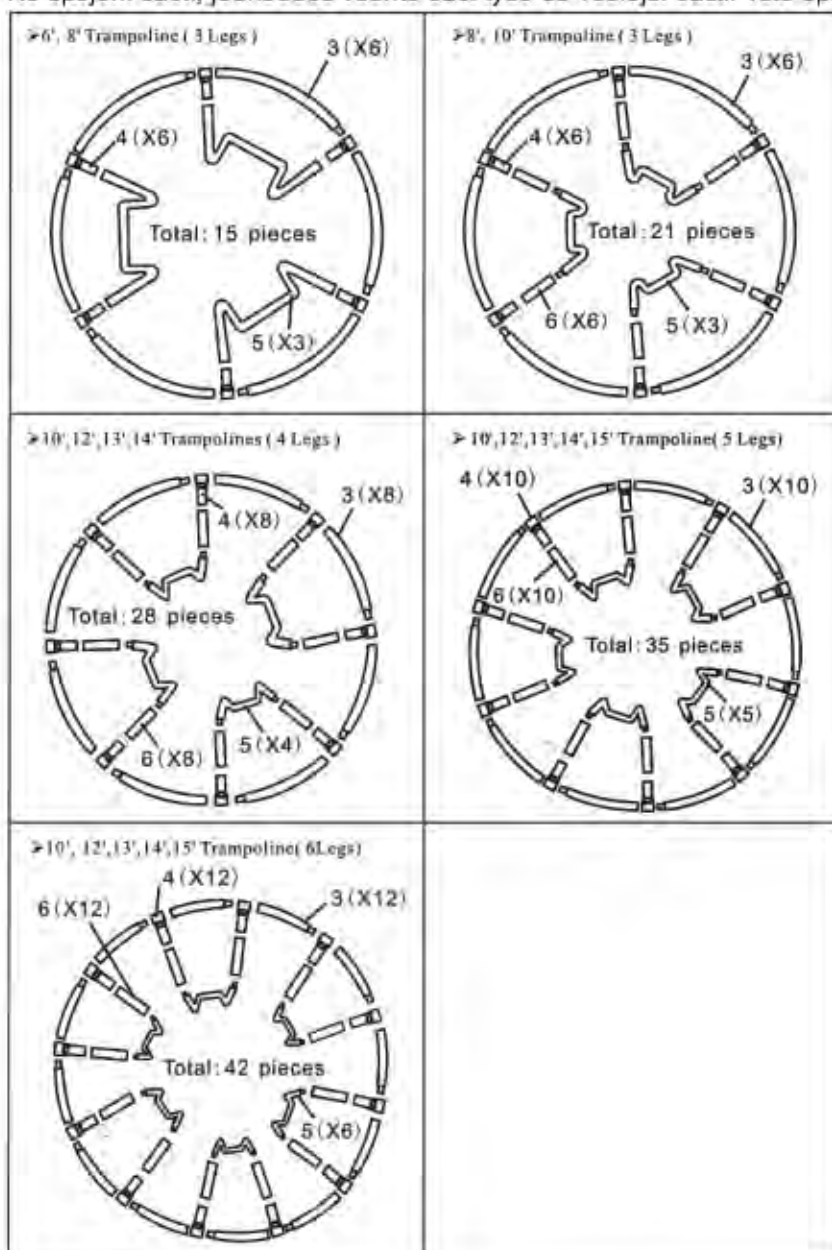

## KROK 2 – montáž konstrukce

1. Táhnutím rozevřete díl č. 4 spojovací tyče pro lepší montáž. Nasuňte "T" kus na díl č. 3.

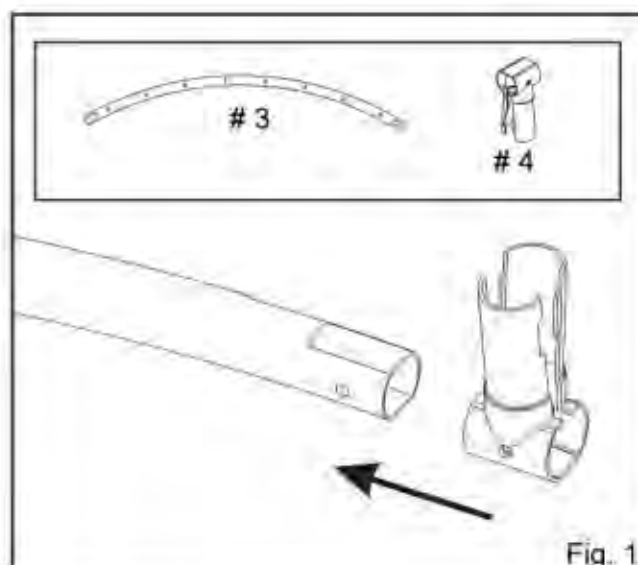

Fig. 1

2. Stáhněte "T" kus připojeným náradím a nasadte tyč č. 6.

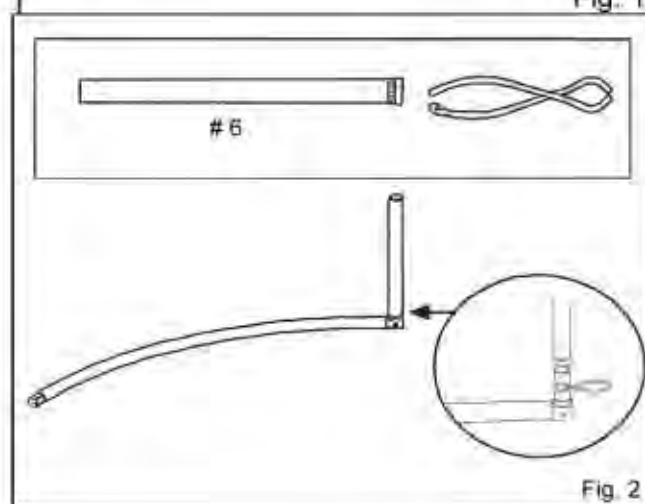

Fig. 2

3. Po montáži jedné nožní podpěry, smontujte ostatní nožní podpěry podle předchozích kroků.

**NESPOJUJTE DÍLY DO KRUHU!**

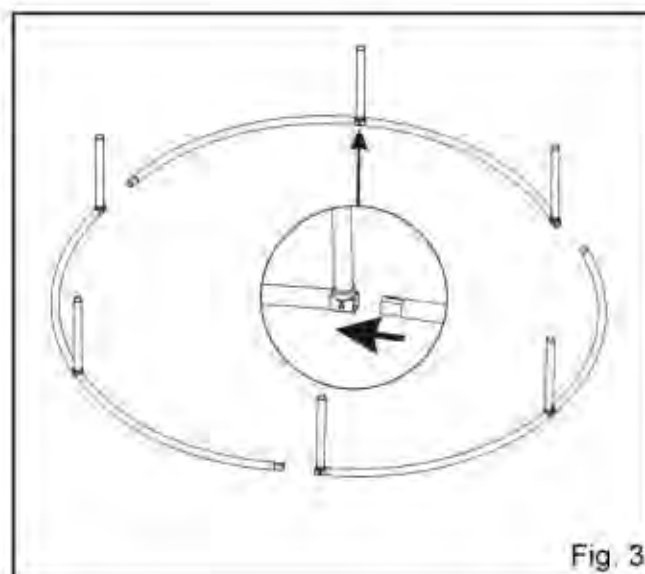
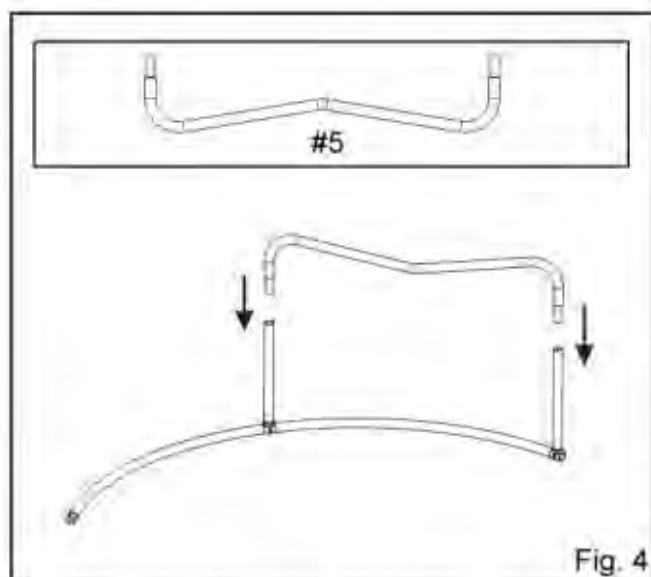
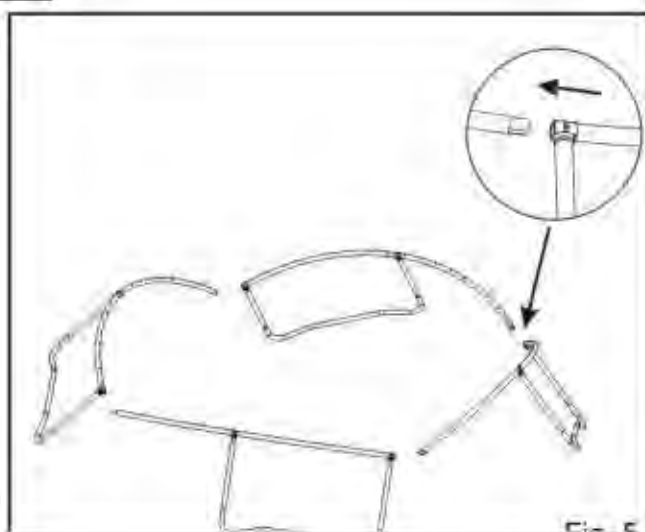

Fig. 3

4. Nasuňte díl č. 5 dle obrázku.



5. Otočte všechny díly kruhovými výsečemi vzhůru.



6. Spojte všechny díly dle obrázku 6.

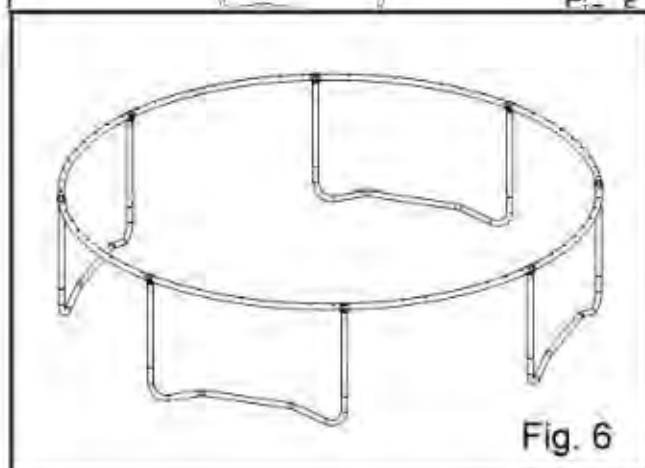

### KROK 3 – montáž plachty trampolíny

Buďte opatrní, když připevňujete pružiny k plachtě trampolíny. Budete potřebovat dalšího člověka, aby vám pomohl s částí montáže. **UPOZORNĚNÍ** – Když připojujete pružiny a trampolína je utahována, mohou vás skřípnout spojovací body.

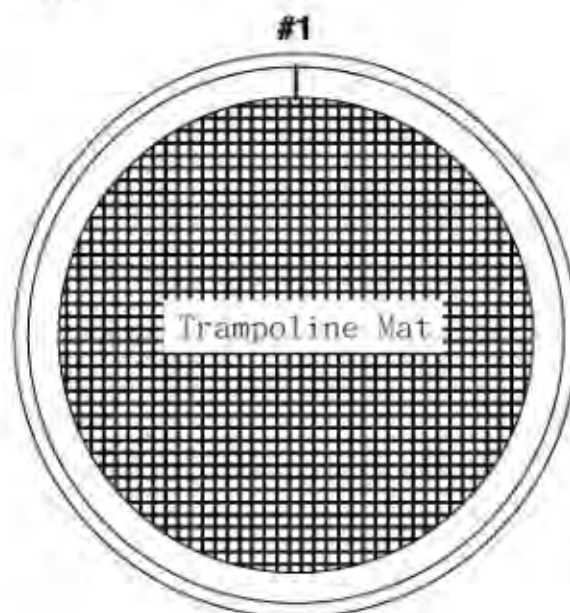

A. Nákres plachty trampolíny (1) uvnitř rámové konstrukce  
Bílý kříž a bezpečnostní štítek by měli být čelem vzhůru.

B. Jak používat napínací hák.

KROK B1: Umístění pružiny na okraji odrazové plachty. Připevněte nářadí a připojte k pružinovému háku s konečným hákem nářadí.

KROK B2: Stiskněte nářadí a připevněte pružinový hák ke konstrukci.

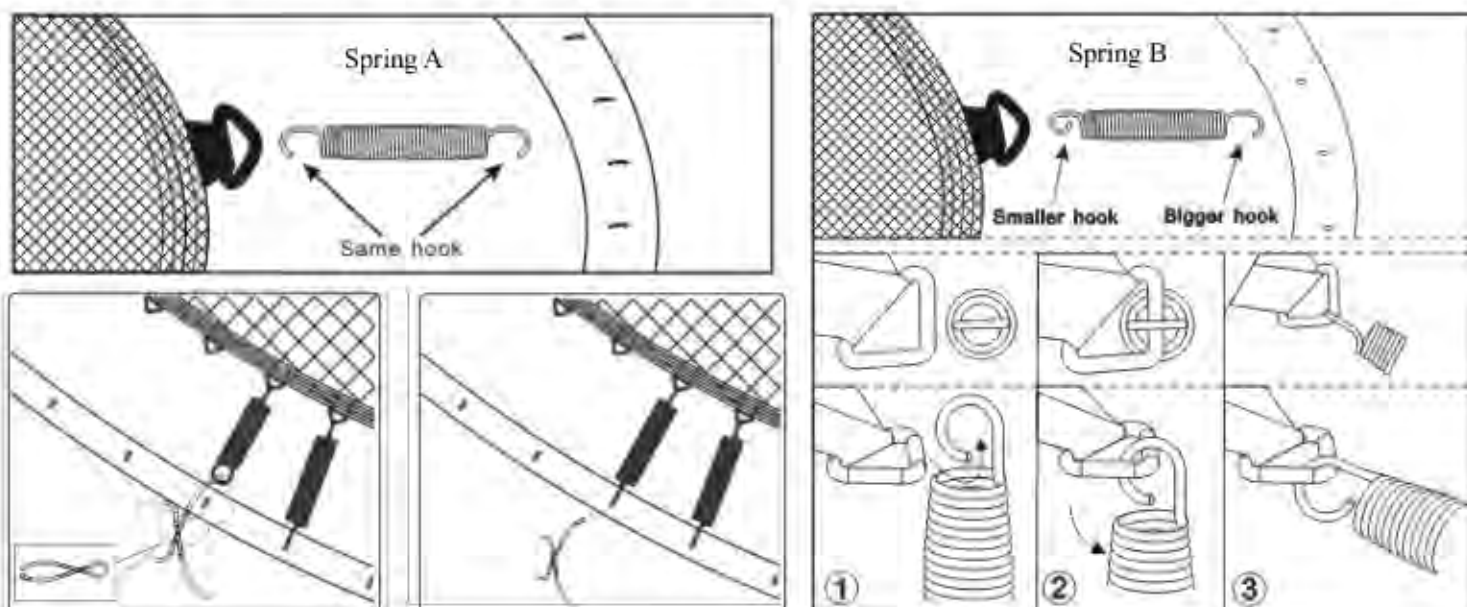

**Buďte opatrní, kam pokládáte ruce např. během uchycení spojovacích bodů – můžou vás skřípnout!**

C. Vkládání pružin.

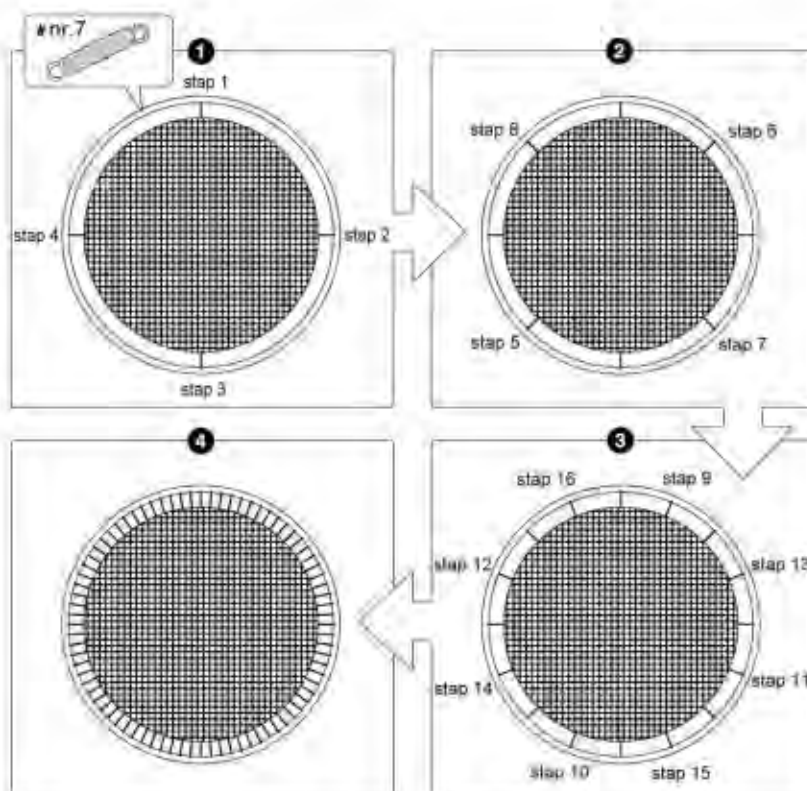

D. Když zjistíte, že jste vynechali díru a V kroužek spojení, přepočítejte a vyjměte nebo připojte jiné pružiny potřebné k vedení součtu pružin.

KROK 4 - umístění bezpečnostní vývěsky

A. Užitím kravatového připnutí připevněte vývěsku bezpečnostních informací (8) k trampolině. Kravatové přichycení by mělo být pověšeno na vertikální konstrukci a vrchní tyč, abychom se ujistili, že zůstane připevněno.

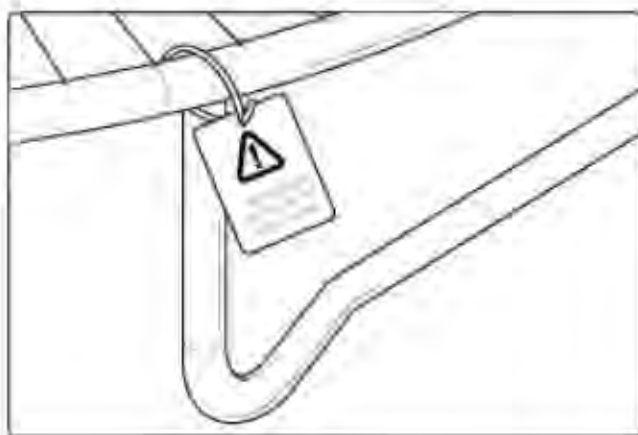



### KROK 5 - montáž ochranného polštáře

A. Položte rámový kryt (2) přes trampolinu tak, aby pružiny a železná konstrukce byly zakryty.

Ujistěte se, že rámový kryt zakrývá všechny kovové části.

B. Přivažte popruhy umístěné pod rámovým krytem k rámu.

C. Vyberte váš model krytu.

Model A.

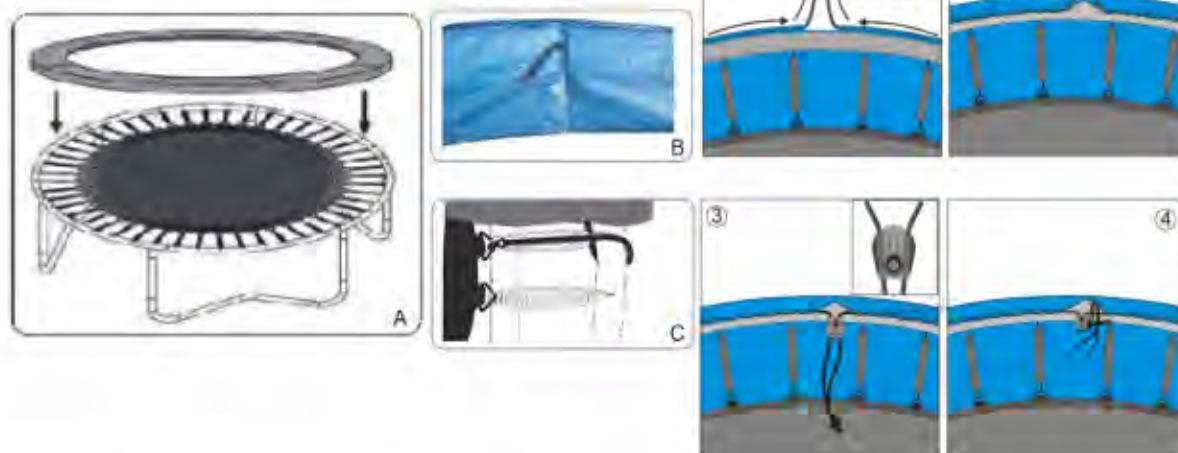

Model B.

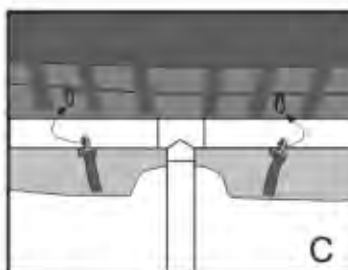
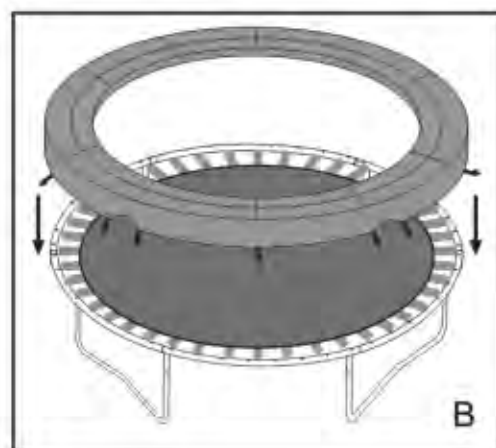
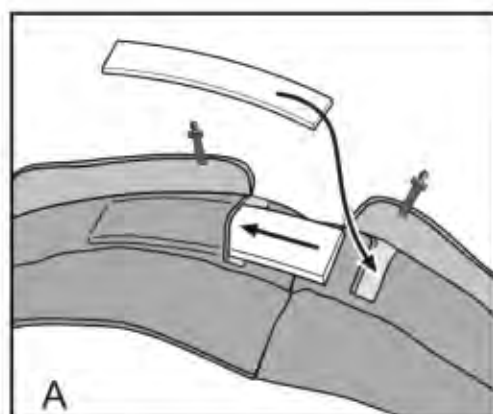

Model C.

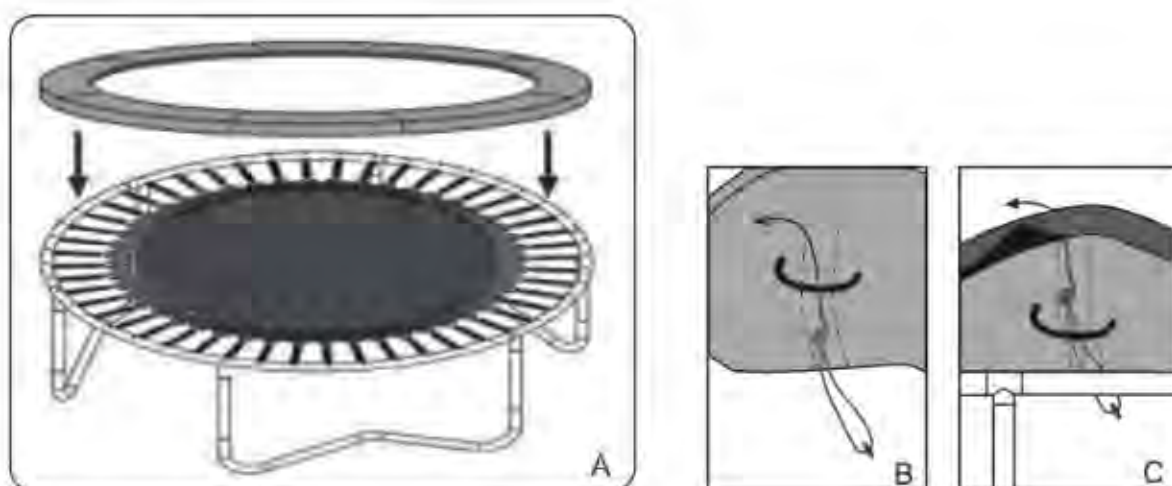

Model D.

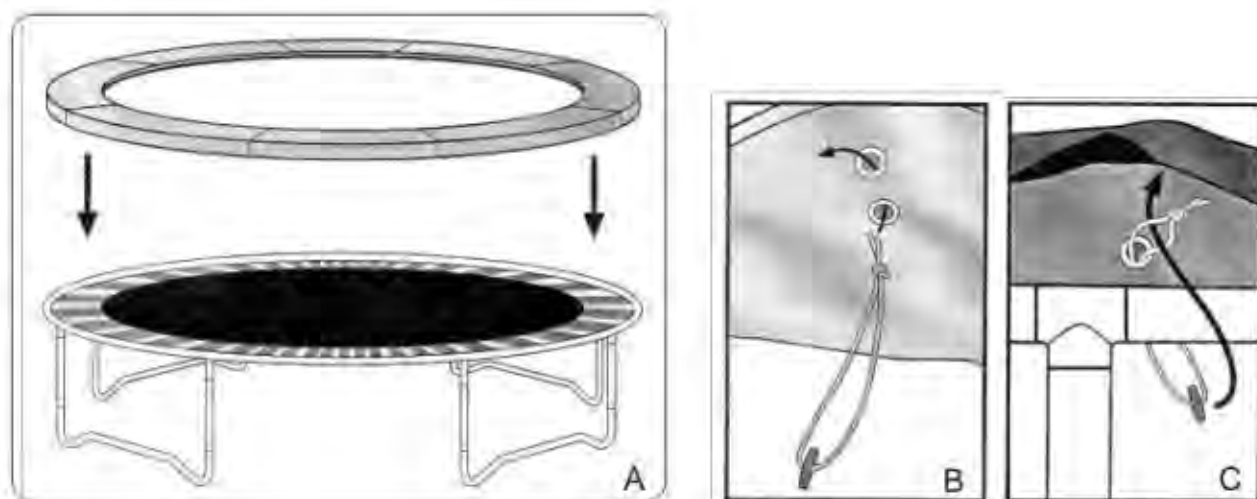

## OCHRANA A ÚDRŽBA

Tato trampolína byla navržena a sestrojena z kvalitních materiálů a se zručností. Se správnou ochranou a údržbou bude trampolína poskytovat všem skokanům roky cvičení, zábavy a radosti. Prosím, následujte pokyny uvedeny níže:

Tato trampolína je navržena k odolání určité váhy a použití. Ujistěte se, že trampolínu užívá jen jeden člověk ve stejném čase. Člověk nad 120 kg by trampolínu neměl používat. Skokani by měli používat ponožky, gymnastické boty nebo být bosí, když používají trampolínu. Botasky či tenisky by neměly být nošeny. K omezení zničení nepouštějte zvířata na plachtu. Skokani by měli z těla odstranit všechny ostré předměty před užitím trampolíny. Všechny ostré nebo vyčnívající předměty by měly být vždy drženy mimo plachtu trampolíny.

Před užitím vždy zkontrolujte trampolínu z důvodu opotřebení, škody nebo chybějících částí.

Prosím, buďte informováni o:

- Otvorech, dírách v plachtě trampolíny
- Prohýbající se plachta
- Rozpárání nebo jakýkoliv jiný druh poškození
- Ohnuté nebo zlomené rámové části, jako jsou nohy
- Zlomené, chybějící nebo poškozené pružiny
- Zničený, chybějící nebo nezabezpečený rámový kryt
- Výčnělky jakéhokoliv typu (speciálně ostré typy) na rámu, pružinách nebo plachtě

**POKUD NALEZNETE JAKÉKOLIV PŘEDEŠLÉ SITUACE NEBO COKOLI JINÉHO, CO CÍTÍTE, ŽE MŮŽE OHROZIT UŽIVATELE, TRAMPOLÍNA BY MĚLA BÝT ROZEBRÁNA A ZABEZPEČENA PŘED UŽÍVÁNÍM, DOKUD VŠE NEBUDE OPRAVENO.**

### **VĚTRNÉ PODMÍNKY**

V těžkých větrných podmínkách by mohla být trampolína odfouknuta. Když čekáte větrné podmínky, měli by jste trampolínu přemístit do krytého prostoru nebo rozložit. K ujištění se bezpečí v normálním počasí, by měla být trampolína alespoň třikrát přivázaná. Připevněte konstrukci trampolíny k zemi. Je nedostatečné připevnit k zemi pouze nohy trampolíny, můžou vytáhnout rámové ložisko.

### **PŘEMÍSTOVÁNÍ TRAMPOLÍNY**

Když přemísťujete trampolínu, budete potřebovat pomoc další dospělé osoby. Všechny spojovací body by měly být bezpečně zabaleny v obalech odolných vůči počasí, jako třeba roury. To udrží konstrukci neporušenou během přemísťování a zabrání rozpojení a oddělení spojovacích částí. Když přemísťujete, zdvihněte trampolínu mírně od země a držte ji vodorovně. Pro jakýkoliv jiný druh přemísťování by jste měli trampolínu rozložit. Po každém přemístění proveďte úplnou bezpečnostní prohlídku.

Doplňkové vybavení trampolíny (není součástí balení).



**ochranná síť**



**schůdky k trampolíně**



**ochranná plachta**

## **ZÁRUČNÍ PODMÍNKY, REKLAMACE**

### **Všeobecná ustanovení a vymezení pojmů**

Tyto záruční podmínky a reklamační řád upravují podmínky a rozsah záruky poskytované prodávajícím na zboží dodávané kupujícím, jakož i postup při vyřizování reklamačních nároků uplatněných kupujícím na dodané zboží. Záruční podmínky a reklamační řád se řídí příslušnými ustanoveními zákona č. 40/1964 Sb., Občanský zákoník, zákona č. 513/1991 Sb., Obchodní zákoník, a zákona č. 634/1992 Sb., Zákon o ochraně spotřebitele, ve znění pozdějších předpisů, a to i ve věcech těmito záručními podmínkami a reklamačním řádem nezmiňovaných.

Prodávajícím je společnost SEVEN SPORT s.r.o. se sídlem Bořivojova 35/878, 13000 Praha,

I.Č. 26847264, zapsaná v obchodním rejstříku, vedeném Krajským soudem v Praze oddíl C, vložka 116888.

Vzhledem k platné právní úpravě se rozlišuje kupující, který je spotřebitelem a kupující, který spotřebitelem není.

„Kupující spotřebitel“ nebo jen „spotřebitel“ je osoba, která při uzavírání a plnění smlouvy nejedná v rámci své obchodní nebo jiné podnikatelské činnosti.

„Kupující, který není „spotřebitel“, je podnikatel, který nakupuje výrobky či užívá služby za účelem svého podnikání s těmito výrobky nebo službami. Tento kupující se řídí rámcovou kupní smlouvou a obchodními podmínkami v rozsahu, které se ho týkají a obchodním zákoníkem.

Tyto záruční podmínky a reklamační řád jsou nedílnou součástí každé kupní smlouvy uzavřené mezi prodávajícím a kupujícím. Záruční podmínky a reklamační řád jsou platné a závazné, pokud v kupní smlouvě či v dodatku v této smlouvě či jiné písemné dohodě nebude stranami dohodnuto jinak.

### **Záruční podmínky**

#### **Záruční doba**

Prodávající poskytuje kupujícím záruku za jakost zboží v délce 24 měsíců, pokud ze záručního listu, faktury ke zboží, dodacího listu, příp. jiného dokladu ke zboží nevyplývá odlišná délka záruční doby poskytovaná prodávajícím. Zákonná délka záruky poskytovaná spotřebiteli není tímto dotčena.

Zárukou za jakost přejímá prodávající závazek, že dodané zboží bude po určitou dobu způsobilé pro použití

k obvyklému, příp. smluvenému účelu a že si zachová obvyklé, příp. smluvené vlastnosti.

#### **Záruční podmínky se nevztahují na závady vzniklé:**

zaviněním uživatele tj. poškození výrobku neodbornou reparací, nesprávnou montáží, nedostatečným zasunutím sedlové tyče do rámu, nedostatečným utáhnutím pedálů v klikách a klik ke středové ose nesprávnou údržbou

mechanickým poškozením

opotřebením dílů při běžném používání (např. gumové a plastové části, pohyblivé mechanismy, atd.)

neodvratnou událostí, živelnou pohromou

neodbornými zásahy

nesprávným zacházením, či nevhodným umístěním, vlivem nízké nebo vysoké teploty, působením

vody, neúměrným tlakem a nárazy, úmyslně pozměněným designem, tvarem nebo rozměry

## **Reklamační řád**

### **Postup při reklamaci vady zboží**

Kupující je povinen zboží, dodané prodávajícím prohlédnout co nejdříve po přechodu nebezpečí škody na zboží, resp. po jeho dodání. Prohlídku musí kupující provést tak, aby zjistil všechny vady, které je možné při přiměřené odborné prohlídce zjistit.

Při reklamaci zboží je kupující povinen na žádost prodávajícího prokázat nákup a oprávněnost reklamace fakturou nebo dodacím listem s uvedeným výrobním (sériovým) číslem, případně týmiž doklady bez sériového čísla. Neprokáže-li kupující oprávněnost reklamace těmito doklady, má prodávající právo reklamaci odmítnout.

Pokud kupující oznámí závadu, na kterou se nevztahuje záruka (např. nebyly splněny podmínky záruky, závada byla nahlášena omylem apod.), je prodávající oprávněn požadovat plnou úhradu nákladů, které vznikly

v souvislosti s odstraňováním závady takto oznámené kupujícím. Kalkulace servisního zásahu bude v tomto případě vycházet z platného ceníku pracovních výkonů a nákladů na dopravu.

Pokud prodávající zjistí (testováním), že reklamovaný výrobek není vadný, považuje se reklamace za neoprávněnou. Prodávající si vyhrazuje právo požadovat úhradu nákladu, které vznikly v souvislosti s neoprávněnou reklamací.

V případě, že kupující reklamuje vady zboží, na které se vztahuje záruka podle platných záručních podmínek prodávajícího, provede prodávající odstranění vady formou opravy, případně výměny vadného dílu nebo zařízení za bezvadné. Prodávající je se souhlasem kupujícího oprávněn dodat výměnou za vadné zboží jiné zboží plně funkčně kompatibilní, ale minimálně stejných nebo lepších technických parametrů. Volba ohledně způsobu vyřízení reklamace dle tohoto odstavce náleží prodávajícímu.

Prodávající vyřídí reklamaci nejpozději do 30 dnů od doručení vadného zboží, pokud nebude dohodnuta lhůta delší. Za den vyřízení se považuje den, kdy bylo opravené nebo vyměněné zboží předáno kupujícímu. Není-li prodávající s ohledem na charakter vady schopen vyřídít reklamaci v uvedené lhůtě, dohodne s kupujícím náhradní řešení. Pokud k takové dohodě nedojde, je prodávající povinen poskytnout kupujícímu finanční náhradu formou dobropisu.

